



TLRC



TLRS

頑丈で使い勝手の良いホース・リール

ホース・リール TLRC & TLRS シリーズ

ホースは、流体を流す際に場所を選ばずに柔軟に接続できるので便利です。ところがホースはたわみやすいので、きれいにもつれないように配管するのは容易ではありません。ホース・リールは、きれいにまとめられる様に設計されています。

特長

- 防錆性や耐久性に優れた高品質材料を使用
通常用途の軽量(複合材料)タイプ(TLRCシリーズ)から、過酷な用途の頑丈なタイプ(TLRSシリーズ)までの品揃え
- コーティング前の洗浄工程や、回転部を頑丈に設計することで、耐用寿命を最大限に
- クラッチを切るシャフトや密閉された回転機構により、逆巻きを防止し、作業環境から機器を保護
- 市販されている多くのホース・リールと異なり、TLRSシリーズは強固に溶接した軸受台を備える。苛酷な用途向けに設計、組み立て

利点

- つまづいたり、車両がホースをひくことで起こる事故の危険性を軽減
- ホース寿命の延長
- 漏れを最小限に抑える
- 環境を整然と整え、清潔に
- ホースを使う際の時間を節約

用途

- 潤滑剤貯蔵室
- 組み立て作業場および工場全般
- 空気工具
- 自動車サービスセンターおよびタイヤ販売店
- 消防隊および業務用トラック
- 保守および管理棟



寸法

型番	TLRC
	mm
A	454
B	419
C	152
D	57
E*	159

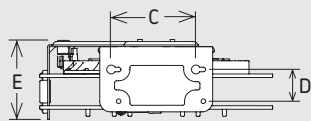

*TLRC 15AW/W – 197 mm

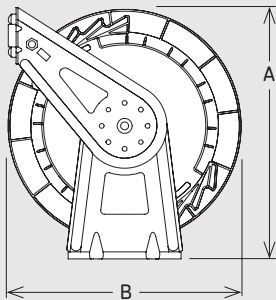

型番	TLRS
	mm
A	514
B	483
C	198
D	98
E	146

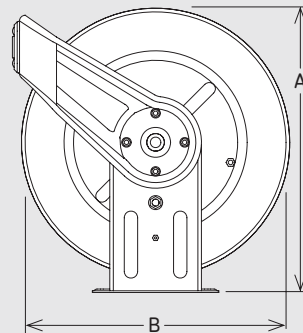
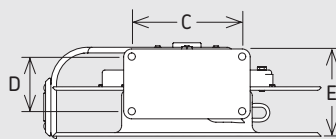

テクニカルデータ

型番	圧力		最高温度	ホース内径	ホース長さ	M(G) 出力	F(G) 入力	ホース色	用途
	bar	psi							
TLRC 15AW	21	300	65	10	15	1/4	1/2	赤	低圧空気 / 水
TLRC 15AW/W	21	300	65	13	15	1/2	1/2	赤	低圧空気 / 水
TLRS 15AW	21	300	65	10	15	1/4	1/2	赤	低圧空気 / 水
TLRS 22AW	21	300	65	10	21	1/4	1/2	赤	低圧空気 / 水
TLRS 15AW/W	21	300	65	13	15	3/8	1/2	赤	低圧空気 / 水
TLRS 15H	138	2 000	99	13	15	1/2	1/2	黒	中圧油
TLRS 8G	400	5 800	99	6	8	1/4	1/4	黒	高圧グリース

取り付け用付属品

45°を超える角度で使用する場合には、以下の付属品が必要になります。

TLRS 1-C



340° 旋回台座

垂直もしくは吊り下げ用。
重量4,5 kg

TLRS 1-W



壁取り付け用スイングブラケット

頭上取り付け不可。
重量2,7 kg

© SKFはSKFグループの登録商標です。

© SKF Group 2012

この出版物の内容に関する著作権は発行者に帰属し、全てまたは一部を書面による事前許可なく複製または抜粋することを禁じます。この出版物に含まれる情報の正確性については、最善の注意を払っていますが、ここに含まれる情報の利用によって、直接的、間接的、または結果的に生じたいかなる損害について、弊社では一切責任を負わないものとします。ご了承ください。

PUB MP/P8 12529 JA · March 2013

